



## Modernizácia železničnej trate Bratislava - Trnava

<b>Poloha:</b>	Pezinok - Šenkvice
<b>Aplikácia:</b>	vertikálne drény
<b>Termín realizácie:</b>	október - december 2002
<b>Použité materiály:</b>	Mebradrain MD 7007
<b>Projektant:</b>	Prodex, s.r.o.Bratislava
<b>Investor:</b>	Železnice SR
<b>Dodávateľ drenážneho systému:</b>	<b>Cofra-Chemia, s.r.o.</b>

Spoločnosť Cofra - Chemia vybudovala v mesiacoch október až december 2002 drenážny systém v rámci stavby "Modernizácia železničnej trate v úseku Bratislava Rača Trnava pre traťovú rýchlosť 160 km/h".

Aplikácia vertikálnych drénov bola realizovaná v traťovom úseku Pezinok - Šenkvice. Jednalo sa o aplikáciu prefabrikovaných vertikálnych drénov Mebradrain MD 7007 do hĺbky 8,0 až 11,5 m v celkovej dĺžke 149 000 bm. Technológia vertikálnej drenáže bola použitá za účelom niekoľkonásobného (5 - 8) urýchlenia konsolidácie podložia pri realizácii železničnej trate.



MD 88

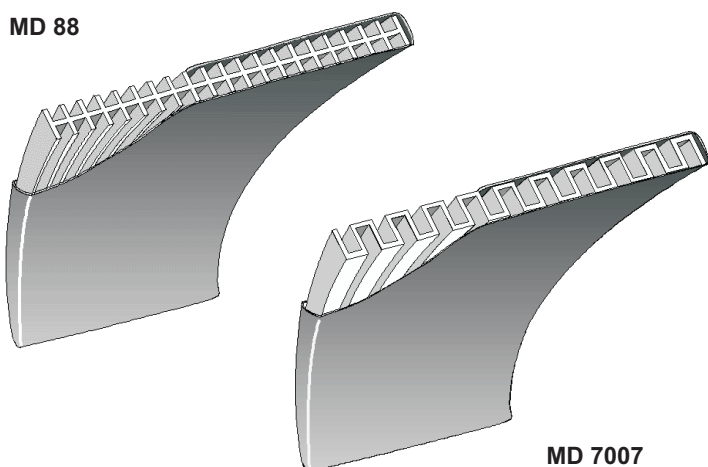

MD 7007

### Technické údaje

<b>Úsek:</b>	nžkm 24,620 - 24,840
<b>Aplikačná hĺbka:</b>	8 m
<b>Úsek:</b>	nžkm 23,030 - 23,270
<b>Aplikačná hĺbka:</b>	9 - 10 m
<b>Úsek:</b>	nžkm 24,270 - 24,575
<b>Aplikačná hĺbka:</b>	10 - 11 m
<b>Denný výkon:</b>	cca 9000 bm
<b>Množstvo:</b>	149 000 bm

**COFRA - CHEMIA, s.r.o.**

Zadunajská cesta 10, 851 01 Bratislava

tel: 02/6353 0861, fax: 02/6345 4092

<http://www.cofra.sk>, e-mail: [cofra@cofra.sk](mailto:cofra@cofra.sk)



Design & Construction



## A Bratislava - Trnava vasúti pályaszakasz felújítása

<b>Helyszín:</b>	Pezinok - Šenkvice
<b>Alkalmazás:</b>	függőleges drének
<b>A megvalósítás ideje:</b>	2002 október - december
<b>Felhasznált anyagok:</b>	Mebradrain MD 7007
<b>Tervezővállalat:</b>	Prodex Kft. Bratislava
<b>Beruházó:</b>	Szlovák Állami Vasutak Rt.
<b>A drénrendszer szállítója:</b>	<b>Cofra-Chemia Kft.</b>

A Cofra - Chemia vállalat a „Bratislava - Trnava vasúti pályaszakasz 160 km/órás pályasebesség elérésére történő felújítása” építkezés keretén belül a 2002-es év október-december hónapjaiban drénrendszert épített ki.

Vertikális drének beépítésére a Pezinok-Šenkvice pályaszakaszon került sor, ahol Mebradrain MD 7007 típusú előregyártott függőleges drént alkalmaztunk, 8,0 -11,5 m mélységekbe történő beépítéssel, 149.000 fm összmennyiségben. A függőleges drénezési technológia az altalaj konszolidáció többszörös (5 - 8 x) meggyorsítása érdekében került alkalmazásra a vasúti pályaszakasz elkészítésénél.



MD 88

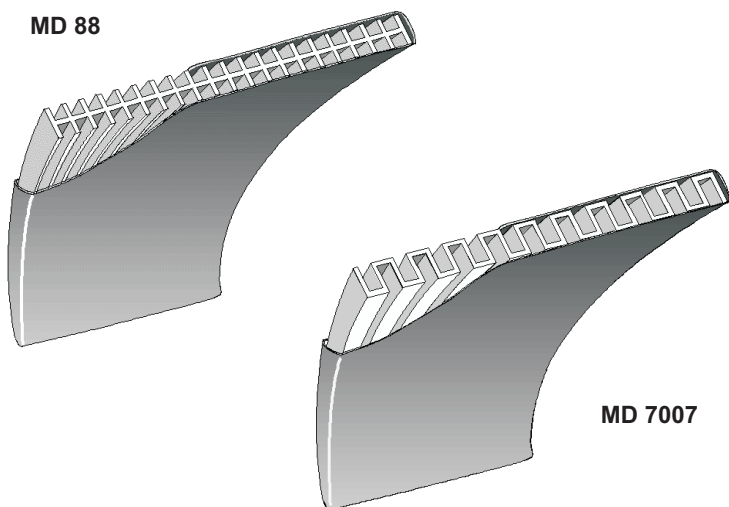

MD 7007

### Műszaki adatok:

**Pályaszakasz:** 24,620-24,840 km szelvény  
**Beépítési mélység:** 8 m

**Pályaszakasz:** 23,030-23,270 km szelvény  
**Beépítési mélység:** 9 - 10 m

**Pályaszakasz:** 24,270-24,575 km szelvény  
**Beépítési mélység:** 10 - 11 m

**Napi teljesítmény:** kb. 9000 fm

**Mennyiség:** 149.000 fm

### COFRA - CHEMIA, Kft.

Zadunajská cesta 10, 851 01 Bratislava, Slovakia  
tel: +421 2 6345 4090, - 93, fax: +421 2 6345 4092  
<http://www.chemiaservis.sk>, e-mail: [info@chemiaservis.sk](mailto:info@chemiaservis.sk)



# Modernization of railway truck Bratislava - Trnava

<b>Location:</b>	Pezinok - Šenkvice, Slovakia
<b>Application:</b>	vertical drainage
<b>Term:</b>	October-December 2002
<b>Used materials:</b>	Mebradrain MD 7007
<b>Design:</b>	Prodex, s.r.o.Bratislava
<b>Investor:</b>	Slovak Rail Company
<b>Supplier of drainage system:</b>	<b>Cofra-Chemia s.r.o.</b>

Company Cofra - Chemia has constructed a drainage system in the construction of "Modernization of railway truck Bratislava-Trnava for the speed 160 km/h" in October-December 2002.

Application of vertical drains was realized in the truck section Pezinok - Šenkvice. The prefabricated vertical drains Mebradrain MD 7007 were applied up to the depth 8,0 to 11,5 m, the total applied length was 149 000 ml. Technology of vertical drainage was used in order to speed up (5 to 8 times) the embankment consolidation.



MD 88

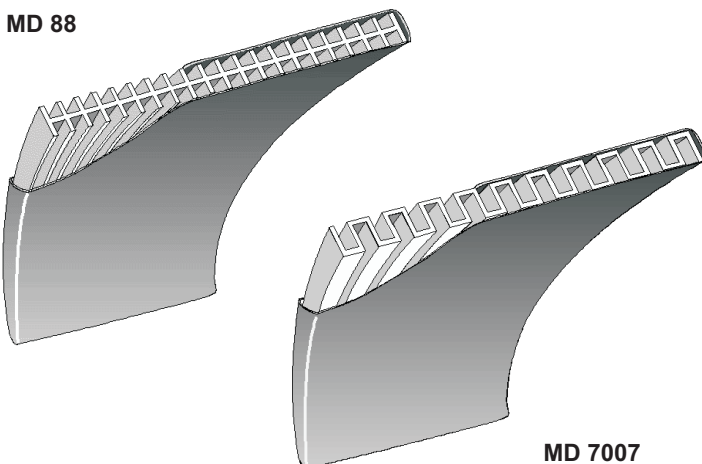

MD 7007

## Technical parametres

**Section:** railkm 24,620 - 24,840  
**Application depth:** 8 m

**Section:** railkm 23,030 - 23,270  
**Application depth:** 9 - 10 m

**Section:** railkm 24,270 - 24,575  
**Application depth:** 10 - 11 m

**Daily performance:** app. 9000 ml

**Quantity:** 149 000 ml

## COFRA - CHEMIA, s.r.o.

Zadunajská cesta 10, 851 01 Bratislava  
tel: +421-02-6345 4090 - 91, fax: +421-02-6345 4092  
<http://www.cofra.sk>, e-mail: [cofra-chemia@cofra.sk](mailto:cofra-chemia@cofra.sk)